

ACTE FICHE TECHNIQUE

A.C.T.E. n° 19

| | |
|-----------------------------------|--|
| <u>Type</u> : | Lecture de Base |
| <u>Lieu</u> : | Temple de Delphes |
| <u>Date</u> : | 18 avril 2011 |
| <u>Document lu</u> : | Retour vers la Base, 2011 – <i>Nous sommes un poulpe joyeux plein de tentacules affairées</i> , p 53 |
| <u>Auteur du document</u> : | Angel Michaud |
| <u>Emplacement dans La Base</u> : | SYSTEME 2 |
| <u>Traces</u> : | photographies et vidéos |
| <u>Lecteurs</u> : | Lou Vicemka et Angel Michaud |
| <u>Complice</u> : | Apollon |

Angel et Lou rendent hommage à Julio Cortázar. Tout lieu est bon pour rendre hommage à Cortázar et tout particulièrement un sanctuaire panhellénique. Chez les hellènes, on aimait l'absurde et j'en ai pour preuve que les gardiens de ce site pensaient qu'il abritait l'Omphalos c'est-à-dire le nombril du monde. Toute personne civilisée sait que le monde n'a pas de nombril mais possède en revanche, situé haut ou bas, selon la direction où vous tournez la tête, une très

Lou en Pythie gardienne du temple



très belle bonde. En effet, comme vous le savez, vous qui n'êtes pas des barbares, le monde est comme un évier, il possède une bonde. Le monde se vide comme un évier, de l'intérieur. Le monde se vide par sa bonde. Pour ma part, prudent, je demeure auprès de ma bonde. Ainsi, je tomberai de moins haut/bas.

La bonde vue d'en haut/bas

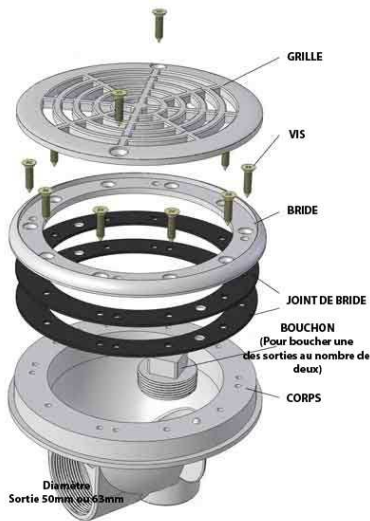

Le monde vu de Delphes



Angel Michaud en imprécateur improbable

